



ES



REBOTEC® Rehabilitationsmittel GmbH
 DE-49610 Quakenbrück, Artlandstr. 57-59
 Teléfono: 05431/9416-0
 Fax: 05431/9416-66
 Web: www.rebotec.de
 Correo electrónico: info@rebotec.de



BA-Nr.: 05.07.132/2021-11-A01

Manual de instrucciones

Sillas de ruedas autopropulsadas para ducha y retrete

	Genf	Miami
REF	346.XX.YY	345.XX.YY
	130 kg	150 kg

XX= código de color, YY= variante de equipamiento



Representación similar



El manual de instrucciones **debe leerse antes del primer uso** y seguir manteniéndose disponible para el usuario y para usos posteriores, así como adjuntarse en caso de reventa.



Índice de contenidos

Sillas de ruedas autopropulsadas para ducha y retrete 1

1	Descripción del artículo.....	3
1.1	Introducción.....	3
2	Características de rendimiento	3
2.1	Finalidad de uso.....	3
2.2	Uso.....	3
3	Almacenamiento y transporte	4
3.1	Equipamiento y funciones	4
3.2	Embalaje.....	4
3.3	Desechamiento.....	4
4	Símbolos y placas de características.....	4
5	Indicaciones de seguridad	5
6	Comunicación de incidencias	5
7	Garantía.....	6
7.1	Reclamaciones	6
8	Reutilización, vida útil.....	6
9	Volumen de suministro.....	6
10	Preparación para el uso.....	6
10.1	Abatir los reposapiés.....	6
10.2	Ajuste de la altura de las bases para los pies	6
10.3	Montaje del respaldo.....	7
10.4	Montaje de la rueda 24 pulgadas.....	7
10.5	Montaje de los frenos de retención.....	7
11	Datos del producto.....	7
12	Manejo del artículo.....	7
12.1	Sentarse	8
12.2	Levantarse	8
12.3	Manejo del freno de retención de la rueda de 24 pulgadas.....	8

12.4	Giro de los reposabrazos.....	8
12.5	Retirar los reposapiés	9
12.6	Retirada del asiento de ducha / retrete	9
12.7	Manejo del cubo para retrete.....	9
12.8	Manejo del freno de retención de la rueda de 24 pulgadas	9
12.9	Seguridad antivuelcos.....	9
13	Solución de fallos	10
14	Cuidados y mantenimiento	10
14.1	Cuidados.....	10
14.2	Mantenimiento.....	10
15	Recambios y accesorios	11
16	Esquemas y dimensiones	12

1 Descripción del artículo



La figura muestra:

A	Respaldo
B	Reposabrazos (abatible)
C	Perno de bloqueo
D	Armazón de la silla
E	Asiento de PUR, abertura de asistencia
F	Asiento de ducha
G	Asiento para retrete (abatible)
K	Acolchado del asiento de PUR (extraíble)
L	Rueda 24 pulgadas
M	Freno de retención
O	Rueda sin frenos 5 pulgadas
P	Reposapiés con base para los pies (ajustable)
V	Cubo para retrete con tapa
Z	Placa de características

1.1 Introducción

- El artículo que se describe aquí es un producto sanitario de la clase de riesgo I en conformidad con el Reglamento (UE) 2017/745 MDR.
- En este manual de instrucciones encontrará información e indicaciones relativas a la puesta en funcionamiento, el uso, el mantenimiento y el cuidado del artículo.

- Lea atentamente este manual de instrucciones antes de utilizar el artículo. Cumpla con las indicaciones de seguridad y actúe en conformidad con ellas.

2 Características de rendimiento

2.1 Finalidad de uso

Genf, Miami

- El artículo sirve para el cuidado de pacientes con una capacidad limitada para ponerse de pie y caminar. Permite ducharse en una posición sentada, así como ir al retrete si no puede llegarse a un retrete convencional. Con el diseño correspondiente, puede deslizarse sobre un retrete convencional. Deberá tener una capacidad para sentarse y un desarrollo de la musculatura del tronco suficientes. En caso necesario, deberá recurrirse a un cuidador durante la aplicación. El artículo no está pensado para sentarse ni para efectuar traslados durante un tiempo prolongado.

Especificación – Genf:

- Peso máximo del usuario: 130 kg
- Encajes para los pies ajustables en altura
- Autopropulsada, ruedas traseras con función de bloqueo
- Uso en interiores

Especificación – Miami:

- Peso máximo del usuario: 150 kg
- Encajes para los pies ajustables en altura
- Autopropulsada, ruedas traseras con función de bloqueo
- Uso en interiores

Indicación

- Estado médico del paciente:
- Deberá decidirse acerca del uso de una silla por parte de pacientes con trastornos cognitivos (capacidades mentales, físicas o sensoriales reducidas) previamente por decisión médica (prescripción del producto) o bien por parte del cuidador/a in situ.

2.2 Uso

- Rango de temperaturas: De 5°C a 35°C Deberá evitarse la radiación de calor directa sobre el artículo.
- Humedad del aire: 40% - 75%. El artículo solo deberá usarse brevemente si no se halla en estas condiciones.

- No deberán transportarse objetos pesados con el artículo.
- Las sillas no son aptas para sentarse durante un tiempo prolongado.
- Deberá haber una superficie de apoyo plana del tamaño suficiente. Véase 16.
- Los artículos pueden deslizarse sobre un retrete convencional. Véase 16.
- Uso en entornos domésticos y de instituciones.

3 Almacenamiento y transporte

- Rango de temperaturas: De +5°C a +25°C. Deberá evitarse la radiación de calor directa sobre el artículo.
- Almacene el artículo en un lugar seco con una humedad del aire máxima del 65%.
- La ducha deberá estar realizada de tal manera que haya una superficie de apoyo plana de un tamaño suficiente.

3.1 Equipamiento y funciones

- Las sillas están formadas por un bastidor de plástico con inserción tubular. La silla autopropulsada tiene dos ruedas giratorias delanteras de 5 pulgadas y dos ruedas traseras de 24 pulgadas con aros y freno de retención.
- Los reposabrazos son giratorios parcialmente. Los reposapiés son ajustables en altura y pueden retirarse y abatirse.
- La superficie del asiento incluye un hueco con forma de retrete bajo el que se puede insertar un cubo para retrete con tapa.

3.2 Embalaje

- Le recomendamos guardar el embalaje interior para otros fines de transporte más adelante.
- Dimensiones: 740mm x 640mm x 640mm

3.3 Desechamiento

- El desechamiento y el reciclaje de productos y embalajes usados deberá cumplir con las disposiciones vigentes. Pida información a su empresa de desechamiento de residuos.
- Debe cumplirse la Ley de protección contra infecciones.
- Tenga en cuenta las identificaciones en los materiales del embalaje y actúe en conformidad con ellas.

4 Símbolos y placas de características

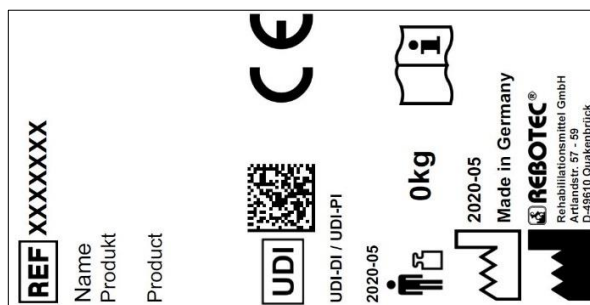

Representación similar.

¡No debe retirarse la placa de características!

Para encargar recambios y tramitar reclamaciones se necesitan el nombre del producto, el número de serie y el año de construcción.

Símbolo	Significado	Símbolo	Significado
	¡Lea las instrucciones!		Año de construcción producto
SN	Número de serie		¡Información importante!
REF	Número de artículo		Peso máximo del usuario en kg
	Indicaciones de cuidado		Indicaciones de mantenimiento
	Uso solo en interiores.		Fabricante
	Señal visual	ES	Idioma
	¡Lea el manual de instrucciones!		No desechar con la basura doméstica.
CE	El producto cumple con el Reglamento (UE) 2017/745 MDR.		
	¡Precaución! Cumpla con las indicaciones de seguridad.		
UDI	Unique Device Identifier (Datos: GTIN / LOTE (NS) / año de construcción)		
MD	Identificación de dispositivos sanitarios El artículo es un producto sanitario.		

5 Indicaciones de seguridad



Cumpla con las siguientes indicaciones de seguridad:

- Antes de la primera puesta en funcionamiento, deberá leerse el manual de instrucciones completo, con el fin de evitar daños por un mal manejo o peligros.
- Antes de cada puesta en funcionamiento, compruebe que no haya daños reconocibles en el artículo.
- En caso de averías funcionales o daños de cualquier tipo, no deberá utilizarse el artículo.

¡Precaución, peligro de caídas!

- La silla solo podrá utilizarse con los reposabrazos encajados en posición sentada y al moverse.
- Dependiendo del estado de salud del paciente, este deberá ser sentado, levantado y cambiado de posición con ayuda de un/a cuidador/a formado/a.
- No podrán utilizar la silla sin supervisión pacientes que tiendan a acciones o movimientos incontrolados.
- **Solo** podrá moverse en pendientes con ayuda de un/a cuidador/a. En general, deberá moverse en las pendientes hacia arriba hacia adelante y en cuesta abajo, hacia atrás.

¡Precaución, peligro de resbalamiento!

- Controle que las superficies de asiento estén bien pegadas al bastidor del asiento antes de usar la silla.
- Bloquee siempre los frenos de retención de ambas ruedas de 24 pulgadas antes de utilizar la silla (excepción: cuando se conduce) para evitar que salga rodando.
- Al sentarse, no deberá colocarse por delante sobre el borde o el acolchado del asiento, sino ocupar toda la superficie del asiento.

¡Precaución, peligro de vuelco!

- La silla solo puede desplazarse por el asa de desplazamiento (respaldo).
- Los reposapiés deberán girarse hacia abajo o hacia arriba antes de sentarse/levantarse. ¡No colocar nada sobre los reposapiés!
- **No** conducir con la silla contra umbrales de puertas, bordes u otros desniveles.
- La silla **solo** deberá usarse en interiores y sobre superficies planas y antideslizantes.

- La silla **solo** debe conducirse a una velocidad moderada (con y sin el paciente).
- No se incline hacia fuera de la silla (parado o al conducirla). En caso de posición desfavorable de las ruedas (apuntando hacia dentro), se verá limitada la estabilidad.

¡Precaución, peligro de rotura!

- La silla **solo** resulta apta para la finalidad de uso (véase el punto 2). ¡Tenga en cuenta el peso corporal máx. permitido (indicación en la placa de características)!
- No transporte ni levante nunca el artículo mientras haya un paciente sentado en él.
- No tire de los componentes o accesorios anexos adicionales ni se sujete a ellos.

¡Precaución, peligro de atrapamiento!

- No se agarre a la guía de la articulación al levantarse y bajarse los reposabrazos, para que no puedan engancharse partes del cuerpo o similares.
- No toque entre la superficie del asiento y el bastidor mientras monta la placa del asiento, para que no puedan engancharse partes del cuerpo.
- Al abatir los reposapiés, preste atención a evitar que se enganchen partes.
- Al extraer e insertar el cubo para retrete, existe peligro de enganche de los tejidos blandos. Para evitar lesiones, el cubo solo podrá extraerse o insertarse si no hay ningún usuario en la silla.

¡Precaución, peligro de lesiones!

- Peligro de lesiones en caso de temperaturas de las superficies de $> 40^{\circ}\text{C}$. Por ello, no exponga el artículo a temperaturas demasiado altas (ej. radiación solar, radiadores, agua caliente). Deje enfriar el artículo antes de usarlo.



Si utiliza el artículo un usuario con insensibilidad cutánea (no percepción de la temperatura o daños en la piel), el personal de cuidados deberá llevar a cabo un control de la temperatura (por ejemplo, tocando con el dorso de la mano).

6 Comunicación de incidencias

- Las incidencias graves en relación con el artículo deberán comunicarse al fabricante y al BfArM (Instituto Federal de Medicamentos y Productos Sanitarios de Alemania) a la mayor brevedad posible.

o BfArM: www.bfarm.de/DE

- Use las funciones de comunicación y los formularios.
- o Fabricante: pms@rebotec.de

7 Garantía

- El artículo cuenta con una garantía del fabricante de 12 meses. Los requisitos son cumplir con las Condiciones Generales (www.rebotec.de/agbs) y usar el producto conforme a lo previsto. Se aplican las disposiciones de garantía legales.
- Los cambios realizados por cuenta propia en este artículo conllevarán la pérdida de la conformidad del producto y de la garantía.

7.1 Reclamaciones

- Póngase en contacto con nosotros antes de efectuar una devolución.
- Para reducir los daños de transporte, utilice siempre que sea posible el embalaje original.
- Debe cumplirse la Ley de protección contra infecciones.
- Asegúrese de que el artículo no provoque ningún peligro de infección al devolverlo.
- Identifique el artículo como intacto con la hoja informativa adjunta.
- Es posible que se apliquen costes para las devoluciones no identificadas como intactas.

8 Reutilización, vida útil

- El artículo es reutilizable. El número de usos dependerá de la intensidad y la forma de uso del artículo.
- Antes de un nuevo uso, deberá higienizarse el artículo y verificarse y restablecerse en caso necesario su seguridad técnica y funcional. Véase 14.
- Encontrará más información en el manual de preparación (05.11.156) y en el manual de mantenimiento (05.11.150).
- Los documentos pueden descargarse a través del siguiente enlace.
 - www.rebotec.de/downloads
- La vida útil del producto es de 5 años en caso de uso conforme a lo previsto. La vida útil efectiva puede variar dependiendo de la intensidad del uso y de su estado general.

9 Volumen de suministro

- 1 Silla de ruedas autopropulsada para ducha/retrete
- 1 Manual de instrucciones (05.07.132)
- 1 llave hexagonal

Puede encargar el manual de preparación y de mantenimiento o consultarlos y descargarlos en www.rebotec.de/downloads.

10 Preparación para el uso

- El artículo se ha revisado de fábrica en relación con los posibles fallos y su integridad. Revise el artículo a su recepción para detectar posibles daños que se hayan producido durante el transporte y comprobar que el volumen de suministro esté completo. Deberá efectuar el montaje y ajuste el vendedor especializado.

10.1 Abatir los reposapiés

- Gire (1) los reposapiés hacia adelante hasta que se encajen solos. Pliegue (2) las bases para los pies hacia abajo. En caso necesario, ajuste la altura de las bases para los pies.

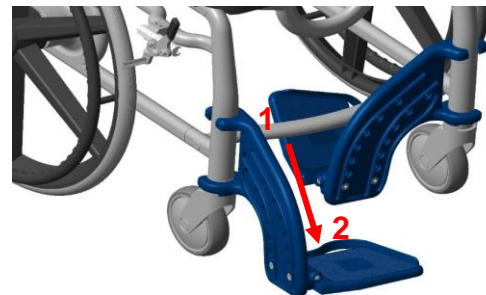

10.2 Ajuste de la altura de las bases para los pies

- La base para los pies puede ajustarse en altura en 7 posiciones. Desatornille los tornillos del reposapiés por los laterales con una llave hexagonal (SW 5). Seleccione el nivel adecuado (1-7) y vuelva a atornillar la base para los pies. ¡Preste atención a que los tornillos estén firmemente insertados!

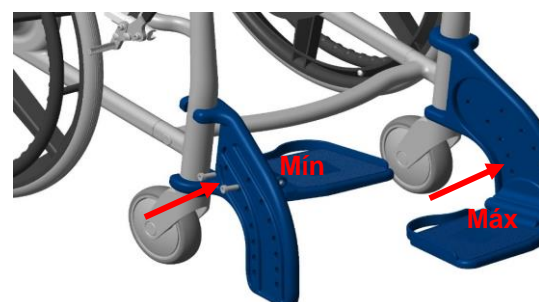

10.3 Montaje del respaldo

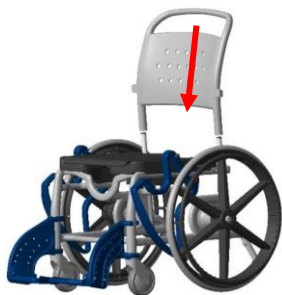

- Los reposabrazos deben estar girados hacia atrás para el montaje del respaldo.
- Inserte el respaldo sobre los tubos y, a continuación, gire los reposabrazos hacia adelante hasta que se encajen los pernos. Véase 12.4

10.4 Montaje de la rueda 24 pulgadas

- Meta el tornillo desde fuera (1) a través de la rueda de 24 pulgadas
- Meta la arandela en el tornillo
- Mantenga la rueda de 24 pulgadas frente al casquillo adaptador y atravesese con el tornillo ambas piezas
- Meta la segunda arandela en el tornillo desde el interior
- Atornille la tuerca de seguridad
- Apriete la tuerca (con 2 llaves de 19 mm)
- Después de apretarla, ¡la rueda de 24 pulgadas deberá aún girarse!
- Presione la tapa gris y negra

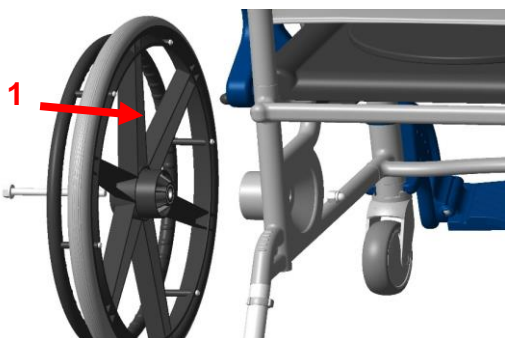

10.5 Montaje de los frenos de retención

- Suelte los dos tornillos del soporte del freno (1) hasta que pueda ser empujado sobre el hombro en el marco. A continuación, empuje el soporte del freno hasta el tope (2) y apriete ligeramente los dos tornillos. Empuje la palanca de freno (3) a través de la abertura del portafreno y alinéela.

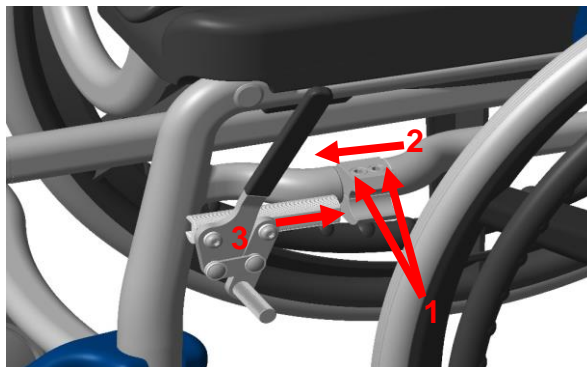

11 Datos del producto

- Quedan reservados los cambios con respecto a la realización mostrada en el presente manual de instrucciones debidos a avances técnicos. Véase 16.

Rango		Indicación
Genf		
2.	Peso del producto*	23,2 kg
3.	Peso total*	26,8 kg
Miami		
2.	Peso del producto*	24,4 kg
3.	Peso total*	28,2 kg
Tolerancia de la piel		DIN EN 10993-1/-5
Inflamabilidad**		DIN EN 1021-1/-2

*Sin accesorios.

12 Manejo del artículo

Debe asegurarse que el artículo se encuentre en

- un estado de uso correcto antes de usarlo. Si se detectan defectos o fallos de funcionamiento, no podrá utilizar el artículo. Pida a un vendedor especializado que solucione el defecto antes de usarlo.



Si es necesario, en función de la limitación (movilidad y fuerza muscular razonables) del paciente, deberá sentarlo y levantarlo un/a cuidador/a. ¡Solo el personal especializado podrá llevar a cabo ajustes a posteriori!

12.1 Sentarse

- Antes de sentarse, debe prestarse atención a que la silla esté en una posición segura frente a resbalamientos y vuelcos, que ambas ruedas de 24 pulgadas estén frenadas, que los reposabrazos estén correctamente encajados, que el asiento para ducha/retrete esté firme y que los reposapiés estén plegados hacia los lados o hacia arriba.

1.



- El paciente deberá posicionarse lo más cerca posible de la silla. El paciente deberá sentarse lentamente sobre el acolchado apoyándose en los dos reposabrazos.

• Si sus limitaciones no se lo permiten, deberá asistirlo el personal de cuidados. Si es necesario, debe recurrirse a la ayuda de un alzador o un elevador de pacientes.



¡Precaución, peligro de caídas!

2.



- Debe evitarse dejarse caer sobre el asiento de la silla. El paciente deberá sentarse ocupando la mayor superficie posible de la silla, y no solo sobre el borde del asiento.

• Para el transporte de personas, deberá utilizarse la mayor parte posible de la superficie del respaldo y los reposapiés.

12.2 Levantarse

- Antes de levantarse, debe prestarse atención a que el artículo esté en una posición segura frente a resbalamientos (véase:10.9) y vuelcos, que **ambas ruedas de 24 pulgadas estén frenadas**, que los reposabrazos estén correctamente encajados, que los reposapiés estén plegados hacia los lados o hacia arriba.
- El paciente deberá inclinarse hacia adelante sobre la superficie de la silla hasta que los pies estén sobre el suelo.

3.



ser ayudado por el personal de asistencia al levantarse.



¡Precaución, peligro de caídas!

4.



- El paciente no deberá nunca dejarse caer sobre los reposapiés al sentarse o levantarse.

12.3 Manejo del freno de retención de la rueda de 24 pulgadas

- Empuje la palanca de freno (1) hasta el fondo. Suelte los tornillos Allen (2) del freno de retención sólo ligeramente con una llave (SW 5). Empuje el freno de retención hasta unos 25 mm por delante del perfil de la rueda de 24 pulgadas y apriete el tornillo Allen.
- Compruebe el funcionamiento del freno de retención empujando la palanca hacia delante. Si el efecto de frenado sigue siendo insuficiente, reajuste (reduzca o aumente la distancia).

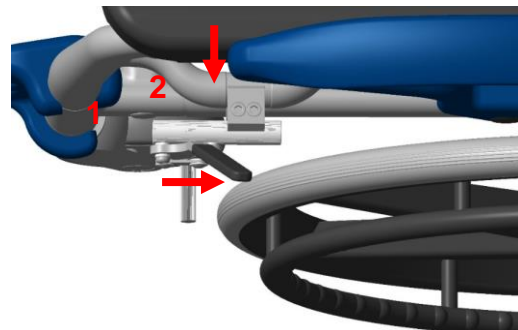

12.4 Giro de los reposabrazos

- Sacando los pernos de bloqueo (A) se suelta la fijación y pueden girarse los reposabrazos hacia atrás.

- Al alzar los reposabrazos, compruebe el correcto asiento del encaje del respaldo (B) y del perno de bloqueo (A). Los reposabrazos pueden girarse con un manejo a dos manos.
- Para ello, tire del perno de bloqueo (A) durante todo el giro y lleve con la otra mano el reposabrazos al punto (C). Toque solo la parte exterior, sin tocar el interior ni atravesar el reposabrazos.

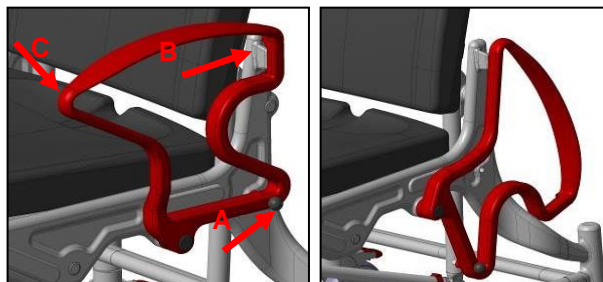

Lleve a cabo periódicamente un control de la reducción, puesto que los posibles depósitos de cal en la fijación pueden afectar a la marcha.

12.5 Retirar los reposapiés

- Retire o abata hacia arriba el asiento. A continuación, levante los reposapiés aprox. 100 mm y gírelos 90 grados hacia el exterior.
- Ahora puede desplazar los reposapiés del todo hacia arriba y extraerlos.

12.6 Retirada del asiento de ducha / retrete

- El asiento puede sacarse levantándolo de su posición de encaje en el armazón de la silla con fines de limpieza y cambio.

12.7 Manejo del cubo para retrete

- Desplace desde la parte trasera de la silla el cubo para retrete bajo el asiento. Para sacar el cubo, elévelo ligeramente y, a continuación, tire de él hacia atrás para sacarlo.

12.8 Manejo del freno de retención de la rueda de 24 pulgadas

- El freno de retención de la rueda de 24 pulgadas se suelta tirando (1) de la palanca hacia atrás.

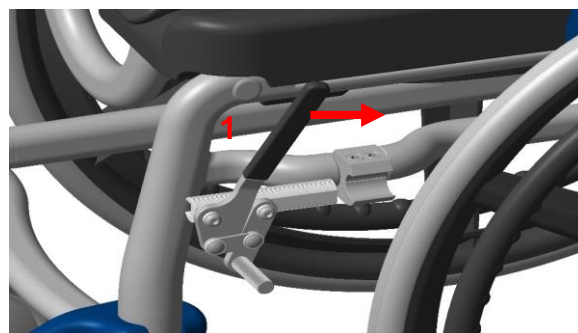

- Al empujar (2) la palanca hacia delante se frena la rueda de 24 pulgadas. ¡Empuje la palanca hacia delante del todo!

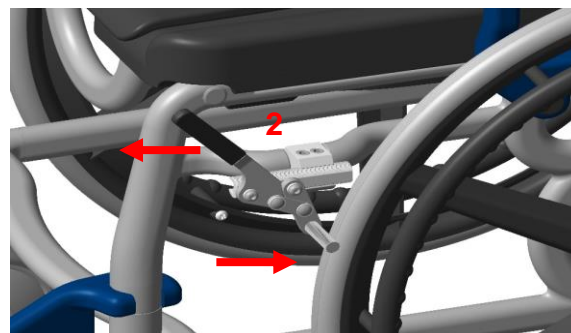

- Si el efecto de frenado no es suficiente o disminuye después de algún tiempo de uso, es necesario reajustar el freno de retención.



El ajuste y reajuste individual del freno de retención sólo puede ser realizado por el distribuidor especializado. *Esto también se aplica a la sustitución o reparación de un freno de retención.*

12.9 Seguridad antivuelcos

- Para superar los obstáculos, la silla autopropulsada puede inclinarse hacia atrás. De este modo, las ruedas delanteras se elevan y se puede superar un obstáculo.
- Sujete el respaldo con ambas manos e incline la silla hacia atrás hasta que las dos patas de apoyo estén casi en el suelo.
- Tirando de la pinza, el tubo antivuelco puede extraerse

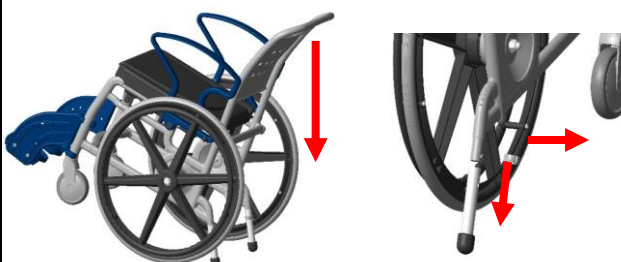

13 Solución de fallos

Fallo	Posible causa	Remedio
El reposabrazos no puede girarse	Depósitos en la fijación (pernos de bloqueo)	Limpieza, control periódico
No puede sacarse el perno de bloqueo	Depósitos, resorte de tracción encajado o defectuoso	Limpieza, Cambiar perno de bloqueo
El encaje para los pies no puede volcarse	Depósitos en la articulación, Tensado	Limpieza, Revisar el atornillamiento
La retención de la rueda no se frena	Defecto general	¡Véase Mantenimiento!
La rueda no se gira fácilmente	Depósitos	Limpieza
La rueda no se gira	Defecto general	¡Véase Mantenimiento!
La rueda no marcha de forma circular	Fuerte desgaste desigual de los perfiles	¡Véase Mantenimiento!
Bastidor de la silla demasiado inestable	Atornillamiento demasiado suelto	Atornillamiento: Bastidor; apretar los insertos de las ruedas
Inserto de la rueda oculto	Choque contra un obstáculo	¡Véase Mantenimiento!

14 Cuidados y mantenimiento

14.1 Cuidados

- Utilice productos de limpieza y desinfectantes convencionales suaves. Después de la limpieza, límpielo con agua clara a posteriori y seque el artículo con un trapo.
- No utilice productos abrasivos o productos de limpieza con componentes agresivos (ácidos, diluyentes) ni objetos de limpieza duros (cepillos), pues de lo contrario pueden dañarse las superficies o formarse depósitos en los materiales.
- El artículo puede limpiarse y desinfectarse manualmente. Cumpla con el manual de preparación (05.12.156).

14.2 Mantenimiento

- Un desgaste o un manejo indebido no reconocido a tiempo o la ausencia o irregularidad de las revisiones pueden causar accidentes.

Por motivos de seguridad, el artículo deberá revisarse correctamente **al menos 1x al año**.

- Revisión de daños visibles en el artículo (desgarros, roturas, piezas sueltas)
- Verifique la estabilidad antes del uso.

Mantenimiento/extensión de la inspección

- El mantenimiento debe incluir los siguientes trabajos de inspección y documentarlos.
- Asiento fijo de todas las uniones atornilladas (especialmente, de los insertos de las ruedas y del bastidor)
- Función de los reposabrazos y pernos de bloqueo
- Función de los reposapiés (cambiar los reposapiés defectuosos)
- Capacidad de marcha y perfil de las ruedas (cambiar las ruedas defectuosas)
- Función de los frenos de retención (cambiar los frenos defectuosos)
- Inspección visual de defectos en los accesorios

Reparaciones

- Si tiene alguna duda sobre el mantenimiento de la silla, póngase en contacto con un vendedor especializado o una institución sanitaria.
- En caso de daños o reparaciones pendientes, póngase en contacto con el vendedor especializado de inmediato.
- No** lleve a cabo cambios o remodelaciones en la silla por cuenta propia. Estos pueden afectar a la seguridad y al funcionamiento de la silla.
- En caso de reparación, solo deberán utilizarse recambios originales del fabricante REBOTEC. Siga las indicaciones relativas a la garantía.
- Después de un mantenimiento o una reparación, lleve a cabo una limpieza antes de usar la silla, por motivos de higiene.
- Siga las indicaciones para encargar recambios, sobre su reutilización y sobre la vida útil.

REBOTEC ofrece un protocolo de mantenimiento para documentar el mantenimiento y las reparaciones. Puede encargar el manual de instrucciones y el protocolo de mantenimiento o visualizarlos en www.rebotec.de. Esto permite también imprimir la información y leerla en caso necesario

15 Recambios y accesorios



N.º	N.º art.	Denominación
1	301,00	Cubo para retrete con tapa
2	309,10	Soporte del cubo
3	440.XX.62	Base del asiento para ducha y retrete de PUR
4a	440.10.04	Asiento para ducha de PUR
4b	308.00.60	Asiento de ducha estándar
5	440.49.89	Rueda de 5 pulgadas sin freno
6	450.10.05	Bloqueo de los reposabrazos completo
7	447.XX.57	Reposapiés completo, izquierdo
8	447.XX.59	Reposapiés completo, derecho
9	440.49.89	Freno de retención, derecho
10	440.49.90	Freno de retención, izquierdo
-	440.10.24	Asiento de ducha cerrado
-	440.10.32	Base para brazo de PUR
-	440.10.40	Protección contra salpicaduras de PUR
-	05.07.132	Manual de instrucciones
-	05.11.150	Protocolo de mantenimiento
-	05.12.156	Manual de preparación

XX= Variante de color



Las dimensiones y el peso pueden variar en función del equipamiento. Pueden darse diferencias menores debido a las tolerancias de fabricación. Quedan reservadas las modificaciones.

16 Esquemas y dimensiones

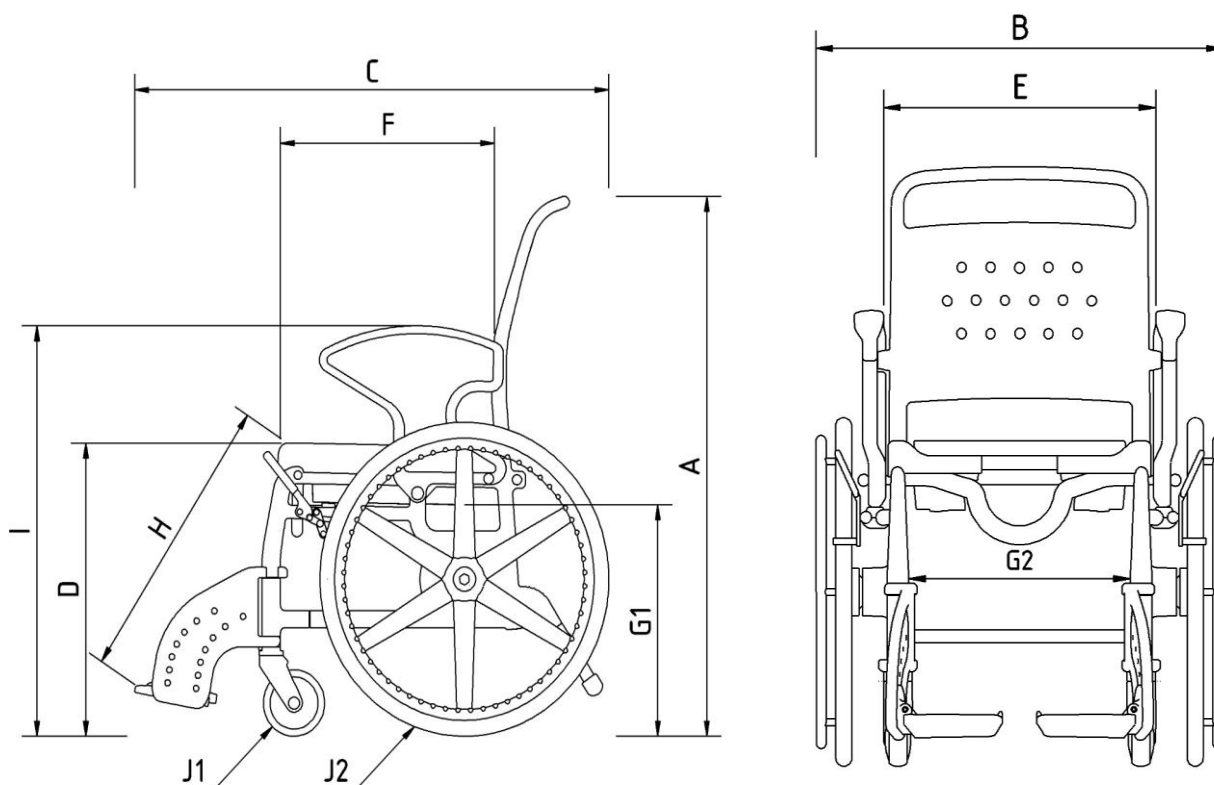

N.º	Denominación	Genf- mm	Dimensiones /	Miami- Dimensiones / mm
A	Altura total	1010		1020
B	Anchura total	710		770
C	Profundidad total	950		950
D	Altura del asiento	520 - 550		520-550
E	Anchura entre los reposabrazos	460		530
F	Profundidad del asiento	410 - 450		410-450
G1	Altura de rebasamiento	450		450
G2	Anchura de rebasamiento.	385		450
H	Altura/rodilla reposapiés mín.	380 - 580		380 - 580
I	Altura de los reposabrazos	775 - 825		775 - 825
J1	Diámetro de la rueda delantera	125		125
J2	Diámetro de la rueda trasera	600		600



Las dimensiones y el peso pueden variar en función del equipamiento. Pueden darse diferencias menores debido a las tolerancias de fabricación. Quedan reservadas las modificaciones.

