



ES



**REBOTEC®** Rehabilitationsmittel GmbH  
 DE-49610 Quakenbrück, Artlandstr. 57-59  
 Teléfono: 05431/9416-0  
 Fax: 05431/9416-66  
 Web: [www.rebotec.de](http://www.rebotec.de)  
 Correo electrónico: [info@rebotec.de](mailto:info@rebotec.de)



BA-Nr.: 05.04.008/2021-07-A01

# Manual de instrucciones

## Andador

Walk-On / Modelo XS		Walk-On / Modelo S	Walk-On / Modelo M	Walk-On / Modelo L
<b>REF</b>	174,10	174,20	174,30	174,40
	150 kg	150 kg	150 kg	150 kg
Walk-On / Modelo XS con 2 ruedas		Walk-On / Modelo S con 2 ruedas	Walk-On / Modelo M con 2 ruedas	Walk-On / Modelo L con 2 ruedas
<b>REF</b>	175,10	175,20	175,30	175,40
	120 kg	120 kg	120 kg	120 kg



Representación similar



El manual de instrucciones **debe leerse antes del primer uso** y seguir manteniéndose disponible para el usuario y para usos posteriores, así como adjuntarse en caso de reventa.



## Índice de contenidos

<b>1. Descripción del artículo..... 3</b>	<b>14. Recambios y accesorios ..... 10</b>
1.1. Introducción..... 3	
<b>2. Características de rendimiento ..... 3</b>	<b>15. Esquemas y dimensiones ..... 11</b>
2.1. Finalidad de uso ..... 3	
2.2. Uso..... 3	
2.3. Almacenamiento y transporte..... 4	
2.4. Equipamiento y funciones ..... 4	
2.5. Embalaje..... 4	
2.6. Desechamiento ..... 4	
<b>3. Símbolos y placas de características..... 4</b>	
<b>4. Indicaciones de seguridad ..... 4</b>	
<b>5. Comunicación de incidencias ..... 5</b>	
<b>6. Garantía..... 5</b>	
6.1. Reclamaciones ..... 6	
<b>7. Reutilización, vida útil..... 6</b>	
<b>8. Volumen de suministro..... 6</b>	
<b>9. Preparación para el uso..... 6</b>	
9.1. Despliegue ..... 6	
9.2. Ajuste de la altura del manillar ..... 7	
<b>10. Datos del producto..... 7</b>	
<b>11. Manejo del artículo..... 7</b>	
11.1. Preparación para el uso ..... 7	
11.2. Uso del artículo ..... 7	
11.3. Sistema de frenado ..... 7	
11.4. Plegado del artículo ..... 8	
11.5. Cambio de los frenos..... 8	
<b>12. Solución de fallos..... 8</b>	
<b>13. Cuidados y mantenimiento..... 8</b>	
13.1. Cuidados ..... 8	
13.2. Mantenimiento ..... 8	
-(desgarros, roturas, piezas sueltas)..... 8	

## 1. Descripción del artículo



La figura muestra:

A	Estribo delantero
B	Estribo trasero
C	Manillar
D	Asas
E1	Rueda con freno de retención
E2	Encaje para los pies
F	Pata delantera
G	Pata trasera
H	Empuñaduras de estrella, ajuste de la altura
I	Mecanismo plegable
J	Placa de características

### 1.1. Introducción

- El artículo que se describe aquí es un producto sanitario de la clase de riesgo I en conformidad con el Reglamento (UE) 2017/745 MDR.
- En este manual de instrucciones encontrará información e indicaciones relativas a la puesta en funcionamiento, el uso, el mantenimiento y el cuidado del artículo.
- Lea atentamente este manual de instrucciones antes de utilizar el artículo. Cumpla con las indicaciones de seguridad y actúe en conformidad con ellas.

## 2. Características de rendimiento

### 2.1. Finalidad de uso

- El producto tiene fines de descarga en caso de limitaciones de las extremidades inferiores. Permite al usuario ejercer la movilidad según desee. Para un uso seguro, deberá contarse con una musculatura del tronco suficiente. No pueden utilizar este artículo personas con alteraciones sensoriales. El artículo no establece ningún requisito especial en cuanto a la formación del usuario.

### Especificación:

REF	Denominación	
174,10	Walk-On / Modelo XS	150kg
174,20	Walk-On / Modelo XS	150kg
174,30	Walk-On / Modelo XS	150kg
174,40	Walk-On / Modelo XS	150kg
175,10	Walk-On / Modelo XS con 2 ruedas	120kg
175,20	Walk-On / Modelo XS con 2 ruedas	120kg
175,30	Walk-On / Modelo XS con 2 ruedas	120kg
175,40	Walk-On / Modelo XS con 2 ruedas	120kg

- Manillar ajustable en altura
- Plegable
- Uso en interiores

### Indicación

- Limitaciones de la movilidad en caso de afecciones del movimiento/equilibrio, manteniendo una capacidad de marcha/coordinación suficientes, si no basta con el uso de otros medios auxiliares para caminar.
- - Para sostener/apoyar/asegurar al caminar
- Al usarse, deberá contarse con un espacio de vivienda lo suficientemente espacioso.

### 2.2. Uso

- Rango de temperaturas: De 5°C a 35°C Deberá evitarse la radiación de calor directa sobre el artículo.
- Humedad del aire: 40% - 75%. El artículo solo deberá usarse brevemente si no se halla en estas condiciones.
- Posibilidad de plegarlo para su transporte o almacenamiento.
- No deberán transportarse objetos pesados con el artículo.

- Deberá haber una superficie de apoyo plana del tamaño suficiente. Véase 15.

### 2.3. Almacenamiento y transporte

- Rango de temperaturas: De +5°C a +25°C. Deberá evitarse la radiación de calor directa sobre el artículo.
- Almacene el artículo en un lugar seco con una humedad del aire máxima del 65%.

### 2.4. Equipamiento y funciones

- Plegable
- Altura de las asas ajustable (véase 9.2 y 15)
- 2 ruedas giratorias con freno de retención (solo el n.º art. 175...)

### 2.5. Embalaje

- Le recomendamos guardar el embalaje interior para otros fines de transporte más adelante.
- Dimensiones modelo XS: 700mm x 470mm x 650mm
- Dimensiones modelo S: 700mm x 470mm x 750mm
- Dimensiones modelo M: 700mm x 470mm x 750mm
- Dimensiones modelo L: 700mm x 470mm x 850mm

### 2.6. Desechamiento

- El desechamiento y el reciclaje de productos y embalajes usados deberá cumplir con las disposiciones vigentes. Pida información a su empresa de desechamiento de residuos.
- Debe cumplirse la Ley de protección contra infecciones.
- Tenga en cuenta las identificaciones en los materiales del embalaje y actúe en conformidad con ellas.

## 3. Símbolos y placas de características

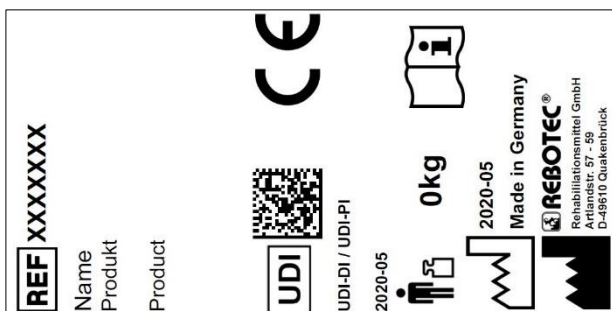

### Representación similar.



¡No debe retirarse la placa de características!

Para encargar recambios y tramitar reclamaciones se necesitan el nombre del producto, el número de serie y el año de construcción.

Símbolo	Significado	Símbolo	Significado
	¡Lea las instrucciones!		Año de construcción producto
<b>SN</b>	Número de serie		¡Información importante!
<b>REF</b>	Número de artículo		Peso máximo del usuario en kg
	Indicaciones de cuidado		Indicaciones de mantenimiento
	Uso solo en interiores.		Fabricante
	Señal visual	<b>ES</b>	Idioma
	¡Lea el manual de instrucciones!		No desechar con la basura doméstica.
<b>CE</b>	El producto cumple con el Reglamento (UE) 2017/745 MDR.		
	¡Precaución! Cumpla con las indicaciones de seguridad.		
<b>UDI</b>	Unique Device Identifier (Datos: GTIN / LOTE (NS) / año de construcción)		
<b>MD</b>	Identificación de dispositivos sanitarios El artículo es un producto sanitario.		

## 4. Indicaciones de seguridad



**Cumpla con las siguientes indicaciones de seguridad:**

- Antes de la primera puesta en funcionamiento, deberá leerse el manual de instrucciones completo, con el fin de evitar daños por un mal manejo o peligros.

- Antes de cada puesta en funcionamiento, compruebe que no haya daños reconocibles en el artículo.
- En caso de averías funcionales o daños de cualquier tipo, no deberá utilizarse el artículo.

### ¡Precaución, peligro de caídas!

- Es imprescindible verificar los siguientes puntos antes del uso:
  - Estabilidad del artículo.
  - Funcionamiento de los frenos de retención.
  - Bloqueo correcto del mecanismo de pliegue.
  - Asiento fijo de las empuñaduras de estrella.
- Usar solo el artículo completamente montado.
- No dejar caer sin precaución sobre el artículo.
- El ajuste de la altura debe utilizarse siempre dentro de los orificios previstos para ello.
- Evite desplazarse por suelos resbalosos o desiguales.
- Preste atención a que los frenos se pongan en vertical siempre en el momento anterior al uso del artículo. Suelte los dos frenos únicamente cuando esté en una posición estable y segura.
- Comience a caminar cuando esté en una posición vertical y haya agarrado las asas con las dos manos.
- Camine siempre dentro del armazón del artículo y no lo desplace demasiado hacia adelante, pues de lo contrario se eleva el peligro de caídas por una carga incorrecta.
- No podrán utilizar el artículo sin supervisión usuarios que tiendan a acciones o movimientos incontrolados.
- Utilice el artículo conforme a su capacidad de movimiento.

### ¡Precaución, peligro de resbalamiento!

- No agarre las asas con las manos mojadas, pues de lo contrario podría resbalarse y perder la sujeción.

### ¡Precaución, peligro de vuelco!

- Evite transitar por cuestas muy escarpadas; de lo contrario, podría perder el control del artículo.
- No suba escaleras o peldaños con el artículo.
- No cuelgue ningún objeto del artículo.
- No se incline demasiado sobre el manillar.
- Debe evitarse el inclinarse demasiado sobre el artículo.

### ¡Precaución, peligro de rotura!

- Tenga en cuenta el peso del usuario permitido (2.1).
- El artículo no es un medio de transporte de objetos pesados.
- El artículo no es apto para el transporte de personas.
- No exponga el artículo a cambios bruscos de temperatura (2.2 & 2.3).

### ¡Precaución, peligro de atrapamiento!

- Peligro de atrapamiento con todas las piezas móviles del artículo. Al plegarlo y desplegarlo, preste especial atención a que no haya ninguna parte del cuerpo ni ningún objeto situado entre las piezas móviles.

### ¡Precaución, peligro de lesiones!

- Peligro de lesiones en caso de temperaturas de las superficies de > 40°C. Por ello, no exponga el artículo a temperaturas demasiado altas (ej. radiación solar, radiadores, agua caliente). Deje enfriar el artículo antes de usarlo.



*Si utiliza el artículo un usuario con insensibilidad cutánea (no percepción de la temperatura o daños en la piel), el personal de cuidados deberá llevar a cabo un control de la temperatura (por ejemplo, tocando con el dorso de la mano).*

## 5. Comunicación de incidencias

- Las incidencias graves en relación con el artículo deberán comunicarse al fabricante y al BfArM (Instituto Federal de Medicamentos y Productos Sanitarios de Alemania) a la mayor brevedad posible.
  - BfArM: [www.bfarm.de/DE](http://www.bfarm.de/DE)
    - Use las funciones de comunicación y los formularios.
  - Fabricante: [pms@rebotec.de](mailto:pms@rebotec.de)

## 6. Garantía

- El artículo cuenta con una garantía del fabricante de 12 meses. Los requisitos son cumplir con las Condiciones Generales ([www.rebotec.de/agbs](http://www.rebotec.de/agbs)) y usar el producto conforme a lo previsto. Se aplican las disposiciones de garantía legales.
- Los cambios realizados por cuenta propia en este artículo conllevarán la pérdida de la conformidad del producto y de la garantía.

## 6.1. Reclamaciones

- Póngase en contacto con nosotros antes de efectuar una devolución.
- Para reducir los daños de transporte, utilice siempre que sea posible el embalaje original.
- Debe cumplirse la Ley de protección contra infecciones.
  - Asegúrese de que el artículo no provoque ningún peligro de infección al devolverlo.
  - Identifique el artículo como intacto con la hoja informativa adjunta.
  - Es posible que se apliquen costes para las devoluciones no identificadas como intactas.

## 7. Reutilización, vida útil

- El artículo es reutilizable. El número de usos dependerá de la intensidad y la forma de uso del artículo.
- Antes de un nuevo uso, deberá higienizarse el artículo y verificarse y restablecerse en caso necesario su seguridad técnica y funcional. Véase 13.
  - Encontrará más información en el manual de preparación (05.11.158) y en el manual de mantenimiento (05.11.149).
  - Los documentos pueden descargarse a través del siguiente enlace.
    - [www.rebotec.de/downloads](http://www.rebotec.de/downloads)
- La vida útil del producto es de 3 años en caso de uso conforme a lo previsto. La vida útil efectiva puede variar dependiendo de la intensidad del uso y de su estado general.

## 8. Volumen de suministro

- Walk-On
  - Andador
  - Manual de instrucciones (05.04.008)
- Walk-On con 2 ruedas
  - Andador con 2 ruedas giratorias con freno de retención
  - Manual de instrucciones (05.04.008)
- Puede encargar el manual de preparación y de mantenimiento o consultarlos y descargarlos en [www.rebotec.de/downloads](http://www.rebotec.de/downloads).

## 9. Preparación para el uso

- El artículo se ha revisado de fábrica en relación con los posibles fallos y su integridad. Revise el artículo a su recepción para detectar posibles daños que se hayan producido durante el transporte y comprobar que el volumen de suministro esté completo. Deberá efectuar el montaje y ajuste el vendedor especializado.

### 9.1. Despliegue

- Coloque el artículo sobre las patas traseras y abra el bastidor desplazando el manillar.
- El mecanismo de plegado se encaja automáticamente en su posición final.



- Compruebe que el artículo se halle completamente desplegado y con el seguro de pliegue bloqueado.



## 9.2. Ajuste de la altura del manillar

- La altura del manillar deberá adaptarse a su estatura.
- Suelte y extraiga los dos tornillos con empuñadura de estrella (1). Ponga el manillar (2) a la altura deseada. Los orificios de los tubos deberán estar superpuestos. A continuación, vuelva a apretar el tornillo en estrella.

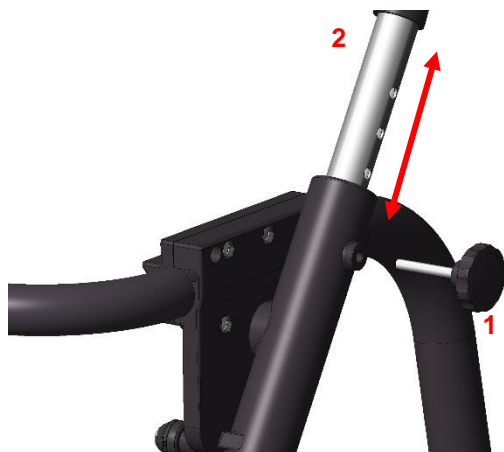

- Compruebe el funcionamiento de los frenos de retención. (véase 11.3, 11.5 y 13.2).

## 10. Datos del producto

- Quedan reservados los cambios con respecto a la realización mostrada en el presente manual de instrucciones debidos a avances técnicos.
- Véase 15.

Rango		Indicación
<b>Walk-On / Modelo XS</b>		
1.	Peso del producto*	3,2 kg
2.	Peso total*	5,4 kg
<b>Walk-On / Modelo S</b>		
1.	Peso del producto*	3,4 kg
2.	Peso total*	5,2 kg
<b>Walk-On / Modelo M</b>		
1.	Peso del producto*	3,8 kg
2.	Peso total*	5,6 kg
<b>Walk-On / Modelo L</b>		
1.	Peso del producto*	3,8 kg
2.	Peso total*	6,0 kg
<b>Walk-On / Modelo XS, con 2 ruedas</b>		
1.	Peso del producto*	3,6 kg
2.	Peso total*	5,4 kg
<b>Walk-On / Modelo S, con 2 ruedas</b>		
1.	Peso del producto*	3,6 kg
2.	Peso total*	5,2 kg
<b>Walk-On / Modelo M, con 2 ruedas</b>		
1.	Peso del producto*	4,0 kg
2.	Peso total*	5,6 kg
<b>Walk-On / Modelo L, con 2 ruedas</b>		
1.	Peso del producto*	4,0 kg

Rango		Indicación
2.	Peso total*	6,0 kg
Tolerancia de la piel		DIN EN 10993-1/-5
Inflamabilidad**		DIN EN 1021-1/-2

\*Sin accesorios.

\*\*Ignífugo: Los artículos de material PUR.

## 11. Manejo del artículo

- Debe asegurarse que el artículo se encuentre en un estado de uso correcto antes de usarlo. Si se detectan defectos o fallos de funcionamiento, no podrá utilizar el artículo. Pida a un vendedor especializado que solucione el defecto antes de usarlo.

### 11.1. Preparación para el uso

- El artículo deberá desplegarse y los pestillos deberán estar encajados. Compruebe la estabilidad y el funcionamiento de los frenos de retención (véase: 9.1 y 11.3).

### 11.2. Uso del artículo

- Apóyese en las asas al caminar.
- Camine lo más recto/a posible y dentro del área del almacén.
- No se incline demasiado sobre el manillar.
- Use únicamente caminos llanos y evite obstáculos, como umbrales de puertas.
- Evite los revestimientos de suelos lisos y sueltos.
- Ambos frenos deberán estar soltados al caminar.

### 11.3. Sistema de frenado

Un uso incorrecto del freno puede provocar situaciones inseguras y daños (desgaste elevado, limitación de las funciones).

El artículo no deberá utilizarse si los frenos están apretados o las ruedas, bloqueadas.

#### Freno de retención

- Presione las palancas de freno de las dos ruedas delanteras con el pie hacia abajo hasta que se encajen. Ahora se frenarán las dos ruedas delanteras. Para soltar el freno, vuelva a tirar de la palanca de freno hacia arriba.



## 11.4. Plegado del artículo

### Despliegue

- Coloque el artículo sobre las patas traseras y abra el bastidor desplazando el manillar.
- Véase 9.1

### Pliegue

- Con una mano, tire de los dos pernos de encaje (1) hacia arriba hasta que se haya soltado el bloqueo. Después, eleve ligeramente el artículo y gire el estribo (2) hacia arriba.



## 11.5. Cambio de los frenos

- Si la función de los frenos se deteriora notablemente, no deberá seguir usándose el artículo, y deberá ser reparado por un vendedor especializado.

## 12. Solución de fallos

Fallo	Posible causa	Remedio
Marcha difícil al girar las ruedas	Depósitos	Limpieza, control periódico
Perno de bloqueo encajado	Depósitos	Limpieza, Cambiar perno de bloqueo
Función de frenado inexistente o reducida	Freno desgastado, defectuoso	¡Mantenimiento! Encargar el cambio de las ruedas
Juego de las ruedas torcido, roto	Choque contra un obstáculo	¡Mantenimiento! Cambio
Desgarros o roturas visibles	Distintas causas	¡Mantenimiento! Cambio
Efecto anti-deslizante reducido	Encajes para los pies desgastados	¡Mantenimiento! Cambio
	Humedad	Secar los encajes para los pies

## 13. Cuidados y mantenimiento

### 13.1. Cuidados



Utilice productos de limpieza y desinfectantes convencionales suaves. Después de la limpieza, límpielo con agua clara a posteriori y seque el artículo con un trapo.

- No utilice productos abrasivos o productos de limpieza con componentes agresivos (ácidos, diluyentes) ni objetos de limpieza duros (cepillos), pues de lo contrario pueden dañarse las superficies o formarse depósitos en los materiales.
- El artículo puede limpiarse y desinfectarse manualmente. Cumpla con el manual de preparación (05.12.158).

### 13.2. Mantenimiento

- Un desgaste o un manejo indebido no reconocido a tiempo o la ausencia o irregularidad de las revisiones pueden causar accidentes.



Por motivos de seguridad, el artículo deberá revisarse correctamente **al menos 1x al año**.

- Verifique que el artículo no presente daños visibles – (desgarros, roturas, piezas sueltas).
- Verifique la estabilidad antes del uso.

#### Mantenimiento/extensión de la inspección

- El mantenimiento debe incluir los siguientes trabajos de inspección y documentarlos.
- Control visual de daños, desgaste y corrosión de todas las piezas del bastidor, como:
  - Armazón
  - Manillar
  - Encajes para los pies (cambiar por pares)
  - Ruedas delanteras (cambiar por pares)
- Inspección de la integridad, el asiento y el funcionamiento de todos los elementos de conexión (tornillos, tuercas)
- Funcionamiento del mecanismo de pliegue
- Funcionamiento del ajuste de la altura
- Funcionamiento de los frenos (freno de retención)
- En caso de daños o reparaciones pendientes, póngase en contacto con el vendedor especializado de inmediato.
- **No** lleve a cabo cambios en el artículo por cuenta propia. Esto puede afectar a la seguridad y al



---

funcionamiento del artículo. **REBOTEC no asumirá responsabilidad alguna por ello.**

- En caso de reparación, solo deberán utilizarse recambios del fabricante. Véase 6.
- Después de una revisión o una reparación, limpie el artículo antes de utilizarlo.
- Preste atención a los puntos 7 y 14.
- *Cumpla con el manual de mantenimiento (05.11.149)*

## 14. Recambios y accesorios



N.º	N.º art.	Denominación
1	400.00.84	Rueda para el Walk-On, negra
2	169.10.30	Encaje para los pies
4	853.06.40	Empuñadura de estrella, completa
-	280.10.48	Acolchado del estribo del respaldo
-	05.04.008	Manual de instrucciones
-	05.11.149	Manual de mantenimiento
-	05.12.158	Manual de preparación



Utilice únicamente recambios y accesorios de REBOTEC para garantizar un funcionamiento seguro y sin problemas.

## 15. Esquemas y dimensiones

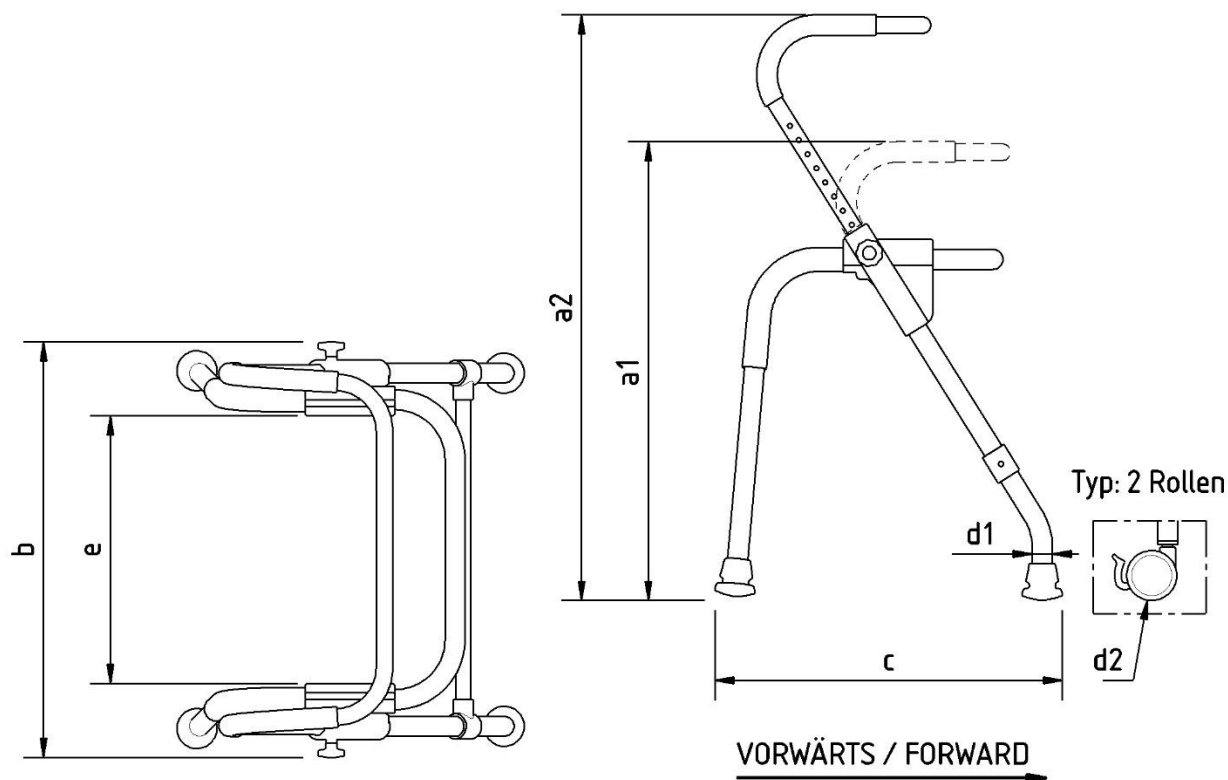

N.º	Denominación	Modelo XS / dimensio- nes en mm	Modelo S / dimensio- nes en mm	Modelo M / di- mension- es en mm	Modelo L / dimensio- nes en mm
a1	Altura mín.	620	700	680	790
a2	Altura máx.	705	805	875	980
b	Anchura	565	565	625	625
c1	Longitud (estándar)	440	440	510	510
c2	Longitud (con 2 ruedas)	410	410	460	460
d1	Diámetro interior del encaje para los pies	30	30	30	30
d2	Diámetro de la rueda delantera	75	75	75	75
e	Anchura interior	340	340	400	400
bxc1	Superficie de apoyo (estándar)	565 x 440	565 x 440	625 x 510	670
bxc2	Superficie de apoyo (con 2 ruedas)	565 x 410	565 x 410	625 x 460	625 x 460

Las dimensiones y el peso pueden variar en función del equipamiento. Pueden darse diferencias menores debido a las tolerancias de fabricación. Quedan reservadas las modificaciones.

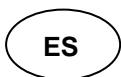

**REBOTEC®** Rehabilitationsmittel GmbH

D-49610 Quakenbrück, Artlandstr. 57-59

Teléfono: 05431/9416-0

Fax: 05431/9416-66

Web: [www.rebotec.de](http://www.rebotec.de)

Correo electrónico: [info@rebotec.de](mailto:info@rebotec.de)



El manual de instrucciones **debe leerse antes del primer uso** y seguir manteniéndose disponible para el usuario y para usos posteriores, así como adjuntarse en caso de reventa.