



FR

BA-Nr.: 03.05.106/2021-08-A01



REBOTEC® Rehabilitationsmittel GmbH
DE-49610 Quakenbrück, Artlandstr. 57-59
Téléphone : +49 (0)5431/9416-
Fax : +49 (0)5431/9416-66
Site Web : www.rebotec.de
E-mail : info@rebotec.de



Mode d'emploi

Déambulateurs

Jumbo	
REF	188.00.00
	150 kg



Illustration non contractuelle



Lire le mode d'emploi avant toute première utilisation, le mettre continuellement à disposition de l'utilisateur, le conserver à des fins de consultation ultérieure et le joindre à l'article en cas de revente.



Sommaire

	–(fissures, ruptures, pièces desserrées) 9
1. Présentation de l'article 3	14. Pièces de rechange et accessoires
1.1. Introduction 3	10
2. Caractéristiques 3	15. Schémas et dimensions 11
2.1. But d'utilisation 3	
2.2. Utilisation 3	
2.3. Stockage et transport 3	
2.4. Équipement et fonctions 4	
2.5. Emballage 4	
2.6. Mise au rebut 4	
3. Symboles et plaques signalétiques	
4	
4. Consignes de sécurité 4	
5. Signalement d'incidents 5	
6. Garantie..... 5	
6.1. Réclamation 6	
7. Réutilisation, durée de vie 6	
8. Contenu de la livraison 6	
9. Montage..... 6	
9.1. Dépliage 6	
9.2. Réglage de la hauteur de poignée..... 6	
10. Informations sur le produit..... 7	
11. Utilisation de l'article 7	
11.1. Mise en état de circuler 7	
11.2. S'asseoir et se lever..... 7	
11.3. Pousser l'article..... 7	
11.4. Système de freinage 7	
11.5. Pliage de l'article 8	
11.6. Réglage des freins 8	
12. Résolution des problèmes..... 8	
13. Entretien et maintenance..... 8	
13.1. Entretien 8	
13.2. Maintenance..... 9	

1. Présentation de l'article



Légende de l'illustration :

A	Étrier de roues avant
B	Étrier de roues arrière
C	Barre de poignée
D	Roue avant
E	Roue arrière
F	Frein à main, blocable
G	Levier de freinage
H	Plaque de siège
I	Poignées-étoiles, réglage en hauteur
J	Cordon de serrage, mécanisme de pliage
K	Frein
L	Câbles Bowden
M	Sacoche
N	Rembourrage de la barre de dossier
O	Plaque signalétique

1.1. Introduction

- L'article présenté ici est un dispositif médical appartenant à la classe de risque I selon le **règlement (UE) 2017/745 relatif aux dispositifs médicaux**.
- Ce mode d'emploi contient des informations et des remarques concernant la mise en service, l'utilisation, la maintenance et l'entretien de l'article.
- Lire attentivement ce mode d'emploi avant d'utiliser l'article. Respecter les consignes de sécurité et agir en conséquence.

2. Caractéristiques

2.1. But d'utilisation

- Ce produit sert à soulager les membres inférieurs en cas de mobilité réduite. Il permet à son utilisateur de continuer à se déplacer. Afin de garantir une utilisation sans danger, l'utilisateur doit présenter une musculature suffisante du haut du corps. Cet article ne doit pas être utilisé par des personnes atteintes de troubles de la sensibilité. Cet article n'exige aucune formation particulière pour son utilisation.

Caractéristiques :

- Capacité de charge maximale : 150kg
- Poignée réglable en hauteur
- Pliable
- Utilisation à l'intérieur et à l'extérieur

Indication

- Réduction de la mobilité en cas de troubles moteurs ou d'équilibre avec un usage des jambes / la coordination suffisants lorsque l'utilisation d'autres aides à la marche ne suffit pas
- Pour préserver / stimuler / assurer l'usage des jambes, soutien supplémentaire dans les actes de la vie quotidienne (fonction de transport, possibilité de s'asseoir en cas d'épuisement)
- En cas d'utilisation à l'intérieur, s'assurer que l'espace d'habitation est suffisamment grand.

2.2. Utilisation

- Plage de température : de - 10 °C à + 35 °C. Éviter toute exposition directe de l'article à une source de chaleur rayonnante.
- Humidité de l'air : 40 % à 85 %. Dans d'autres conditions, l'article ne peut être utilisé qu'à court terme.
- Pliage possible pour le transport ou le stockage.
- Ne pas transporter des objets lourds à l'aide de l'article.
- Une surface de pose plane, de dimensions suffisantes, doit être disponible. Voir 15.

2.3. Stockage et transport

- Plage de température : de + 5 °C à + 25 °C. Éviter toute exposition directe de l'article à une source de chaleur rayonnante.
- Conserver l'article dans des endroits secs, où l'humidité de l'air ne dépasse pas les 65 %.

2.4. Équipement et fonctions

- Pliable
- Hauteur de poignée réglable (voir 9.2 & 15)
- Sacoche
- Plaque de siège rabattable avec fonction de plateau
- Freins à main avec fonction de blocage

2.5. Emballage

- Il est recommandé de conserver l'emballage extérieur à des fins de transport ultérieur.
- Dimensions : 760mm x 480mm x 840mm

2.6. Mise au rebut

- La mise au rebut et le recyclage des produits ainsi que des emballages usagés doivent être effectués conformément à la réglementation en vigueur. Se renseigner auprès d'une entreprise de traitement des déchets.
- Observer la législation relative à la protection contre les infections.
- Respecter les marquages figurant sur le matériel d'emballage et agir en conséquence.

3. Symboles et plaques signalétiques

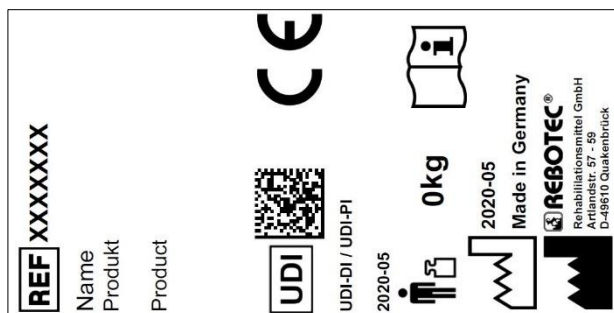

Illustration non contractuelle.



Il est interdit de retirer la plaque signalétique !

Les indications que sont le nom du produit, le numéro de série et l'année de construction sont nécessaires pour la commande de pièces de rechange et la gestion des réclamations.

Symbole	Signification	Symbole	Signification
	Lire le mode d'emploi !		Année de construction du produit

Symbole	Signification	Symbole	Signification
	Numéro de série		Information importante !
	Numéro d'article		Capacité de charge maximale en kg
	Consigne d'entretien		Consigne de maintenance
	Utilisable uniquement en intérieur.		Fabricant
	Signal visuel		Langue
	Lire le mode d'emploi !		Ne pas jeter avec les déchets ménagers.
	Produit conforme au règlement (UE) 2017/745 relatif aux dispositifs médicaux		
	Prudence ! Respecter les consignes de sécurité		
	Unique Device Identifier (Données : GTIN / LOT (SN) / année de construction)		
	Symbole « Medical Device » L'article est un dispositif médical.		

4. Consignes de sécurité



Respecter les consignes de sécurité suivantes :

- Avant toute première mise en service, lire l'intégralité du mode d'emploi afin de prévenir tout dommage en raison d'une mauvaise utilisation ou toute mise en danger.
- Avant chaque mise en service, vérifier si l'article présente des dommages manifestes.
- En cas de dysfonctionnement ou d'endommagement de toute nature, l'article ne doit en aucun cas être utilisé.

Prudence : risque de chute !

- Avant toute utilisation, vérifier impérativement les points suivants :
 - stabilité de l'article ;
 - fonctionnement des freins ;
 - verrouillage correct du mécanisme de pliage ;
 - bonne fixation des poignées-étoiles.

- Ne pas porter l'article lorsque l'utilisateur est assis là-dessus.
- Utiliser l'article uniquement à l'état entièrement monté.
- Ne pas se laisser tomber de manière irréfléchie sur l'article.
- L'utilisateur doit s'asseoir entièrement sur le siège.
- Pour le réglage en hauteur, utiliser uniquement les trous prévus à cet effet.
- Éviter de rouler sur un sol glissant ou irrégulier.
- Avant d'utiliser l'article, mettre toujours les freins en position verticale. Relâcher les deux freins uniquement après la prise d'une position stable.
- Ne commencer à marcher et à pousser qu'en position redressée, les deux mains sur les poignées.
- Marcher toujours à l'intérieur du bâti de l'article et ne pas le pousser trop loin devant soi au risque de provoquer une chute par une mauvaise charge.
- En fonction de l'état de santé, un patient devrait s'asseoir et se lever sous la surveillance ou avec l'aide d'une aide-soignante formée.
- Les utilisateurs enclins à des manipulations ou mouvements incontrôlés ne doivent pas utiliser l'article sans surveillance.
- Pousser l'article conformément à sa mobilité. En cas d'apparition des signes de fatigue pendant la marche, s'asseoir sur la plaque de siège. N'utiliser la plaque de siège que si les freins sont verrouillés !

Prudence : risque de glissement !

- Ne pas saisir les poignées avec des mains mouillées parce qu'elles peuvent glisser et faire perdre la prise.
- En s'asseyant sur la plaque de siège, ne pas rester sur le bord devant du siège, mais occuper toute l'assise. Mettre les freins en position verticale avant de s'asseoir !

Prudence : risque de basculement !

- En cas d'utilisation de l'article à l'extérieur, emprunter uniquement des chemins plans et éviter, si possible, des bordures hautes. Le cas échéant, chercher un endroit avec des bordures basses et se faire aider en franchissant l'obstacle.
- Éviter de rouler sur des pentes et côtes très raides au risque de perdre le contrôle sur l'article roulant.
- Ne pas se déplacer sur des escaliers ou marches avec l'article.
- Ne pas accrocher des objets à l'article.

- Ne pas trop se pencher sur la barre de poignée.
- Éviter de trop se pencher sur l'article.

Prudence : risque de rupture !

- Respecter la capacité de charge maximale autorisée (2.1).
- L'article n'est pas un moyen de transport des objets lourds.
- Ne pas monter sur l'article.
- L'article n'est pas prévu pour le transport des personnes.
- Ne pas soumettre l'article à de fortes variations de température (2.2 et 2.3).

Prudence : risque de pincement !

- Toutes les pièces mobiles de l'article présentent un risque de pincement. En dépliant et repliant l'article, veiller particulièrement à ce que les parties du corps ou des objets ne se trouvent entre les parties mobiles.

Prudence : risque de blessure !

- Toute température de surface > 40 °C comporte un risque de blessure. Par conséquent, ne pas exposer l'article à des températures trop élevées (p. ex. rayons du soleil, radiateurs, eau bouillante). Laisser l'article refroidir avant utilisation.



Lors de l'utilisation de l'article par des patients présentant une insensibilité cutanée (absence de perception de la température ou lésions cutanées), le personnel soignant doit en contrôler la chaleur (p. ex. en touchant avec le dos de la main).

5. Signalement d'incidents

- Tout incident grave en lien avec l'article doit être immédiatement signalé au fabricant et à l'institut fédéral des médicaments et dispositifs médicaux BfArM.
 - BfArM : www.bfarm.de/DE
 - Utiliser les fonctions de signalement et les formulaires.
 - Fabricant : pms@rebotec.de

6. Garantie

- L'article est couvert par une garantie constructeur d'une durée de 12 mois. Cette garantie est régie par les conditions générales de vente (www.rebotec.de/agbs) et valable uniquement en cas d'utilisation conforme. Les dispositions légales en matière de garantie s'appliquent.

- Toute modification apportée à cet article de manière arbitraire entraîne l'annulation de la conformité du produit et la perte de la garantie.

6.1. Réclamation

- Avant d'effectuer tout retour, veuillez prendre contact avec nous.
- Afin de minimiser les dommages durant le transport, utiliser, dans la mesure du possible, l'emballage d'origine.
- Respecter la législation relative à la protection contre les infections.
 - S'assurer que l'article ne présente aucun risque d'infection en cas de retour.
 - Marquer l'article avec la fiche d'information fournie relative à l'innocuité.
 - Les retours qui ne sont pas marqués comme étant sans risque entraîneront, le cas échéant, des coûts.

7. Réutilisation, durée de vie

- L'article peut être réutilisé. Le nombre de réutilisations dépend de la fréquence d'utilisation et de l'usage de l'article.
- Avant chaque réutilisation, l'article doit subir un traitement hygiénique, sa sécurité technique et de fonctionnement doit être vérifiée, et, le cas échéant, de nouveau garantie. Voir 13.
 - Pour obtenir de plus amples informations à cet égard, consulter la notice de retraitement (03.12.158) et la notice de maintenance (03.11.149).
 - Ces documents sont disponibles en téléchargement au lien suivant :
 - www.rebotec.de/downloads
- En cas d'utilisation conforme, la durée de vie du produit est de 3 ans. La durée de vie effective peut toutefois varier en fonction de la fréquence d'utilisation ainsi que de l'état général.

8. Contenu de la livraison

- Jumbo
 - Déambulateur avec sacoche
 - Mode d'emploi (01.05.106)
- Les notices de maintenance et de retraitement sont disponibles à la commande ou en consultation et téléchargement à l'adresse suivante :
www.rebotec.de/downloads.

9. Montage

- L'absence de défauts sur l'article et l'intégralité du contenu de la livraison ont été vérifiés en usine. Après réception, vérifier la présence d'éventuels dommages causés sur l'article lors du transport ainsi que l'intégralité du contenu de la livraison. Le montage et le réglage sont réalisés par le revendeur.

9.1. Dépliage

- Mettre le déambulateur sur ses roues et le déplier en appuyant sur l'étrier des roues arrière. Le blocage du pliage doit s'enclencher complètement.



- Vérifier si le déambulateur est entièrement déplié, le blocage du pliage est verrouillé et la sacoche est fixée correctement.



9.2. Réglage de la hauteur de poignée

- La hauteur de la barre de poignée doit être ajustée à la taille du corps.
- Desserrer et retirer les deux vis de poignée en étoile (1). Mettre la barre de poignée (2) à la hauteur souhaitée. Les perforations des tubes doivent

se superposer. Resserrer ensuite les vis de poignée en étoile.

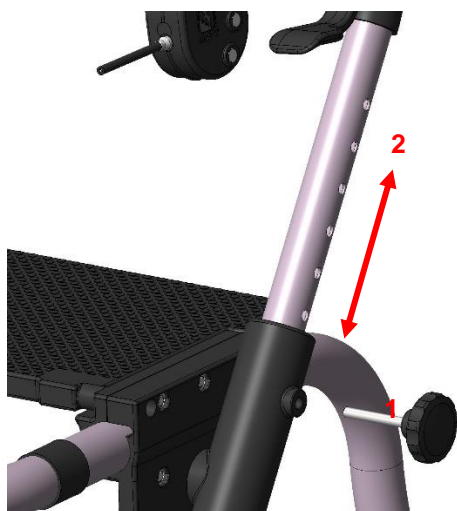

- Contrôler le fonctionnement du frein à main. (voir 11.4, 11.6 & 13.2)
- Vérifier si les câbles de frein ne sont pas tordus.
- Vérifier si la plaque de siège se rabat facilement.

10. Informations sur le produit

- Nous nous réservons le droit d'apporter des modifications dues à des améliorations techniques par rapport au modèle présenté dans ce mode d'emploi.
- Voir 15.

	Domaine	Indication
1.	Capacité de charge autorisée	150 kg max.
Jumbo		
2.	Poids du produit*	11,6 kg
3.	Poids total*	14,4 kg

*Sans accessoires.

**Ignifuge : en cas d'articles en polyuréthane.

11. Utilisation de l'article

- Avant l'utilisation, s'assurer que l'article se trouve dans un état convenable. Ne pas utiliser l'article en cas de défauts ou dysfonctionnements. Faire réparer les défauts par un revendeur avant l'utilisation.

11.1. Mise en état de circuler

- L'article doit être déplié et les loqueteaux doivent être enclenchés. Vérifier la stabilité et le fonctionnement des freins à main (voir : 9.1 & 11.4).

11.2. S'asseoir et se lever

- Avant de s'asseoir et de se lever, veiller à la bonne stabilité de l'article pour éviter tout glissement et basculement. Actionner le frein de stationnement sur les deux côtés.
- Se faire aider s'il n'est pas possible de s'asseoir et de se lever tout seul.

S'asseoir

- Se mettre le plus près possible de la plaque de siège. En s'asseyant, s'appuyer avec les deux mains sur la barre de poignée.
- Veiller à s'asseoir en occupant toute l'assise, dans la mesure du possible, et pas sur le bord pour ne pas glisser.

Se lever

- Avant de se lever, s'assurer que les pieds sont posés au sol.
- En se levant, s'appuyer avec les deux mains sur la barre de poignée. Se lever lentement.
- Ne pas trop pencher le corps vers l'avant afin d'éviter toute chute.

11.3. Pousser l'article

- En marchant, s'appuyer sur les poignées.
- Marcher toujours de manière la plus droite possible et à l'intérieur du bâti. Il est possible d'élargir l'intérieur en rabattant la plaque de siège en position du plateau.
- Ne pas trop se pencher sur la barre de poignée.
- Rouler exclusivement sur des chemins plans et éviter des obstacles tels que les bordures et les seuils de porte.
- Éviter les revêtements de sol lisses et non fixés.
- Les deux freins doivent être desserrés pendant la marche.

11.4. Système de freinage

L'utilisation inappropriée des freins peut provoquer des situations d'insécurité et causer des dommages (usure élevée, fonctionnement restreint).

Ne pas faire rouler l'article si les freins sont serrés ou les roues sont bloquées.

Frein de stationnement (1)

- Appuyer sur les deux leviers de freinage dans la zone (A) jusqu'à l'enclenchement. Les deux roues arrière sont freinées. Pour desserrer les freins, tirer les leviers de freinage dans la zone (A) vers le haut.

Frein à main (2)

- En tirant et tenant les deux leviers de freinage, l'on freine les deux roues arrière. Le relâchement du levier de freinage rend la mobilité aux deux roues arrière.

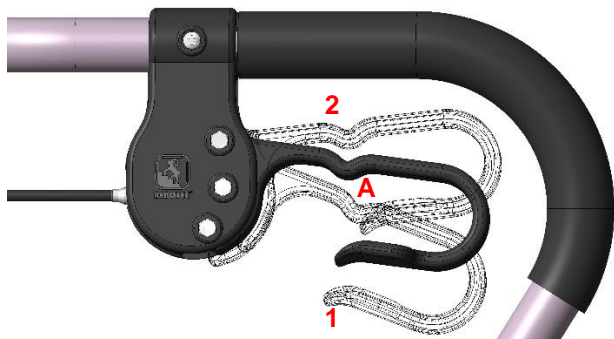

11.5. Pliage de l'article

Dépliage

- Poser l'article sur les roues et appuyer sur le cadre. Le blocage du pliage doit s'enclencher complètement.
- Voir 9.1.

Pliage

- Rabattre la plaque de siège et tirer le cordon de serrage (1) vers le haut avec une main jusqu'au déclenchement du blocage. Avec l'autre main, tirer la barre de poignée (2) vers soi.

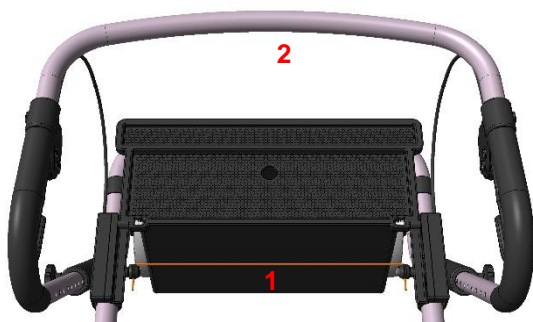

11.6. Réglage des freins

- Si l'efficacité de freinage diminue, ne plus mettre l'article en service et le faire réparer par un revendeur. Après l'inspection, il décide si un réajustement suffit ou si les pièces doivent être remplacées.
- Pour réajuster les freins, desserrer le contre-écrou (1) et régler ensuite le frein à l'aide de la vis d'ajustage (2). Veiller à ce que les roues tournent librement si le frein est relâché et sont bloquées si le frein est serré. Resserrer le contre-écrou.

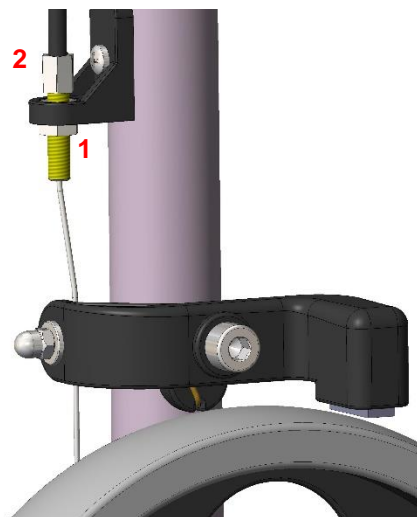

12. Résolution des problèmes

Problème	Cause possible	Solution
Les roues ont du mal à tourner	Dépôts	Nettoyage, contrôle régulier
Boulons d'arrêt coincent	Dépôts	Nettoyage, remplacement du boulon d'arrêt
Freinage absent ou insuffisant	Frein décalé, plaquette de frein usée, défaut	Maintenance ! Régler le frein, faire remplacer la plaquette
Train de roues déformé	Collision avec un obstacle	Maintenance ! Remplacement
Fissures ou cassures visibles	Causes diverses	Maintenance ! Remplacement

13. Entretien et maintenance

13.1. Entretien



Utiliser un produit nettoyant et désinfectant doux standard. Après le nettoyage, rincer à l'eau claire et sécher l'article avec un chiffon.

- N'utiliser pas de produits abrasifs ou produits nettoyants contenant des composants agressifs (acides, diluants), ni d'articles de nettoyage durs (brosses), au risque d'endommager les surfaces ou d'entraîner la formation de dépôts sur les matériaux.
- L'article supporte le nettoyage et la désinfection manuels. Observer la notice de retraitement (03.12.158).

13.2. Maintenance

- Une usure non constatée à temps et/ou un traitement non conforme, ainsi que des procédures de maintenance irrégulières ou l'absence de maintenance, peuvent entraîner des accidents.



*Pour des raisons de sécurité, l'article doit faire l'objet d'une procédure de maintenance **au moins 1 fois par an**.*

- Vérifier l'absence de dommages visibles sur l'article
 - (fissures, ruptures, pièces desserrées)
- Vérifier la bonne stabilité de l'article avant toute utilisation.

Maintenance / étendue du contrôle

- Une maintenance doit comprendre les travaux de contrôle suivants et être documentée.
- Contrôle visuel de dommages, usure et corrosion de toutes les pièces du cadre telles que :
 - Bâti
 - Barre de poignée
 - Roues avant (remplacer par paires)
 - Roues arrière (remplacer par paires)
 - Câbles de frein
 - Plaquettes de frein (remplacer par paires)
 - Interrupteur manuel avec levier de freinage

- Plaque de siège
- Rembourrage de la barre de dossier
- Vérifier l'intégralité, le bon serrage et le fonctionnement de tous les éléments de raccordement (vis, écrous)
- Fonctionnement du mécanisme de pliage
- Fonctionnement du réglage en hauteur
- Fonctionnement des freins
- Freinage lors du déplacement (frein à main)
- Blocage des roues de freinage (frein de stationnement)
- En cas de dommages et/ou de réparations nécessaires, contacter immédiatement le revendeur.
- N'effectuer **aucune** modification ou transformation sur l'article soi-même, au risque de nuire à la sécurité et au fonctionnement de l'article. **REBOTEC décline toute responsabilité à cet égard.**
- En cas de réparation, seules les pièces de rechange du fabricant doivent être utilisées. Voir 6.
- Après une maintenance ou une réparation, effectuer un nettoyage avant toute utilisation.
- Observer les points 7 & 14.
- *Observer la notice de maintenance (03.11.149)*

14. Pièces de rechange et accessoires



N°	N° article	Désignation
1	288.00.45	Roue avant
2	288.00.46	Roue arrière
3	280.10.53	Plaquette de frein
4	284.00.40	Sacoche
5	853.06.40	Poignée-étoile complète
-	280.10.48	Rembourrage de la barre de dossier
-	164.30.00	Jeu de supports de béquilles
-	03.05.106	Mode d'emploi
-	03.11.149	Notice de maintenance



Utiliser exclusivement les pièces de rechange et accessoires de la marque REBOTEC afin de garantir un fonctionnement sûr et efficace.

15.Schémas et dimensions

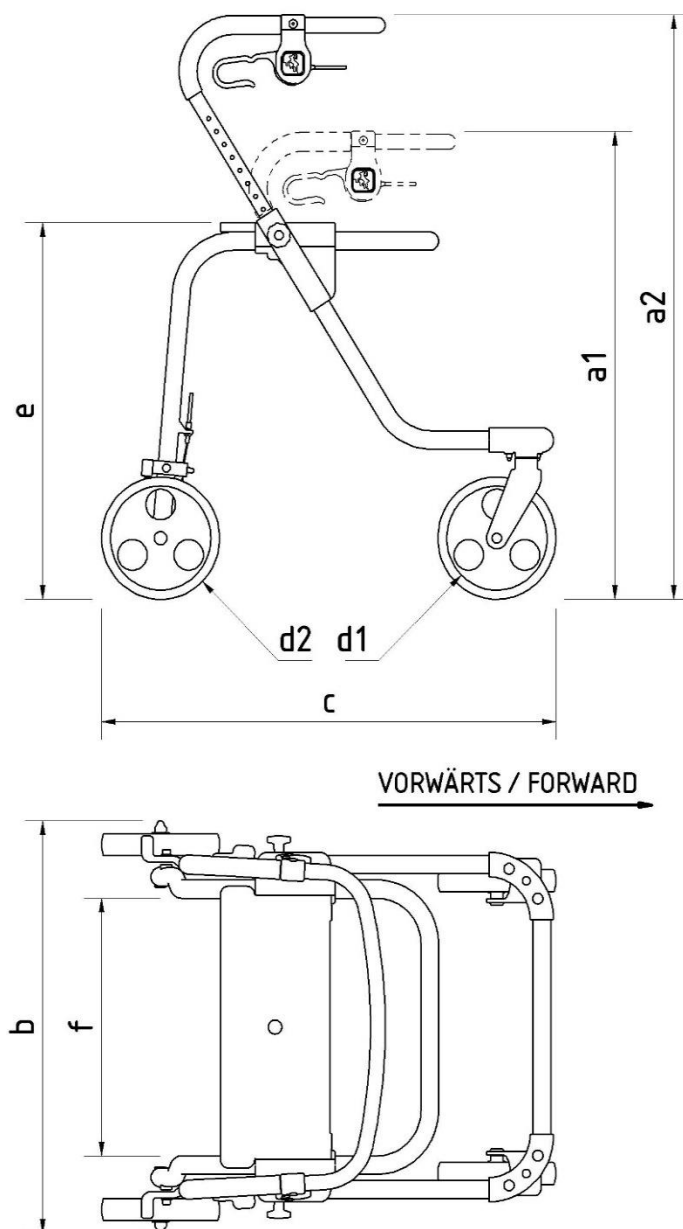

N°	Désignation	Dimensions en mm
a1	Hauteur min.	700
a2	Hauteur max.	895
b	Largeur	745
c	Longueur	725
d1	Diamètre des roues avant	200
d2	Diamètre des roues arrière	200
e	Hauteur du siège	615
f	Largeur du siège	540
bx	Surface de pose	745 x 725



Les dimensions et le poids varient en fonction de l'équipement. De légères différences peuvent survenir en raison des tolérances de fabrication. Sous réserve de modifications



REBOTEC® Rehabilitationsmittel GmbH
D-49610 Quakenbrück, Artlandstr. 57-59
Téléphone : +49 (0)5431/9416-
Téléfax : +49 (0)5431/9416-66
Site Web : www.rebotec.de
E-mail : info@rebotec.de



Lire le mode d'emploi avant toute première utilisation, le mettre continuellement à disposition de l'utilisateur, le conserver à des fins de consultation ultérieure et le joindre à l'article en cas de revente.